

WAKEit S

User manual



SACKit®

CONTENT



Thank you!	3
Box contents	3
Quick Start Guide	3
Product overview	4
Button functionality	6
Product setup.	8
Troubleshooting	10
Cleaning of the product	11
Technical specifications	11
Important safety information	12
Disposal of the product	12



Tak!	13
Indhold i kassen	13
Quick Start Guide	13
Produkt overblik	14
Knappernes funktioner	16
Produktopsætning	18
Troubleshooting	20
Rengøring af produktet.	21
Tekniske specifikationer	21
Vigtig sikkerhedsinformation	22
Bortskaffelse af produktet	22



Vielen Dank!	23
Verpackungsinhalt	23
Produktübersicht	24
Tastenfunktionen.	26
Produkteinrichtung	28
Problemlösung	30
Reinigung	31
Produktspezifikationen	31
Warnhiweise	32
Beseitigung des produktes	32



THANK YOU!

Thank you for purchasing the WAKEit S from SACKit. Please read the entire instruction manual before using the product and save it for future reference. We reserve the right to change or update information and to correct errors, inaccuracies, or omissions in text, images, and technical data. If you have any questions regarding technical problems, please contact our customer services. We hope you will enjoy your new WAKEit S.

Enjoy the music!

BOX CONTENTS

- 1 x WAKEit S
- 1 x Quick start guide
- 1 x Power supply AC/DC

QUICK START GUIDE

To get you started follow these two easy steps:

- Plug WAKEit S to a power supply with the supplied adapter.
- Turn on WAKEit S by rotating the dial button clockwise

(Remember to unfold the antenna on the backside before playing any radio channels)

PRODUCT OVERVIEW

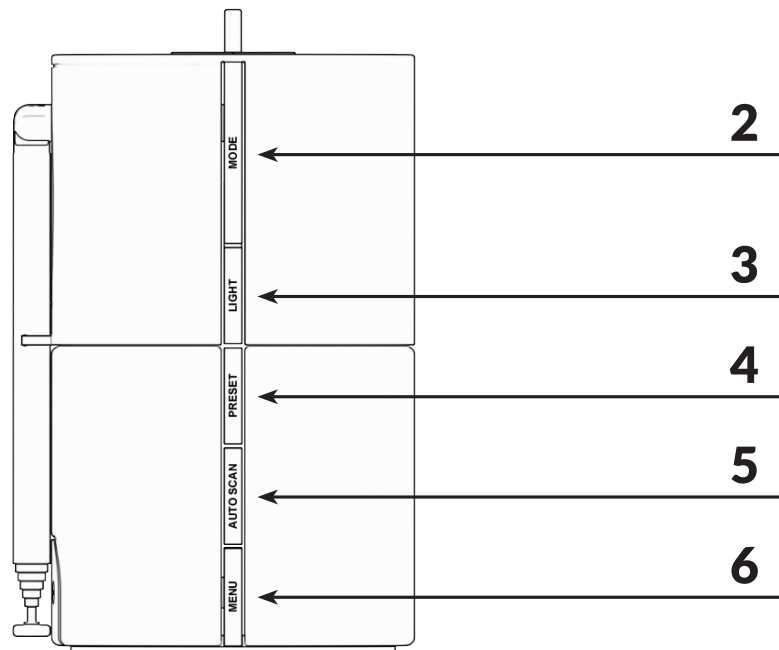
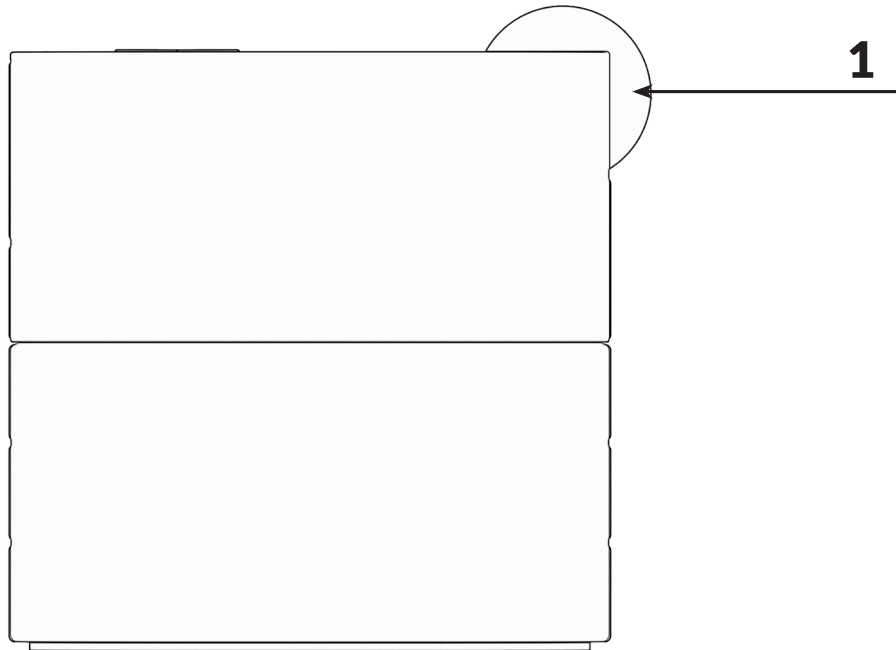

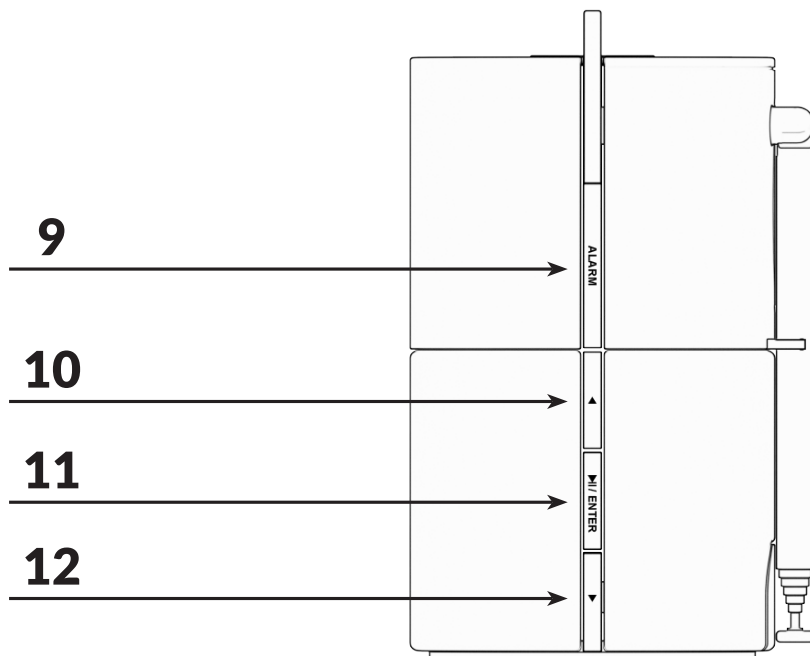
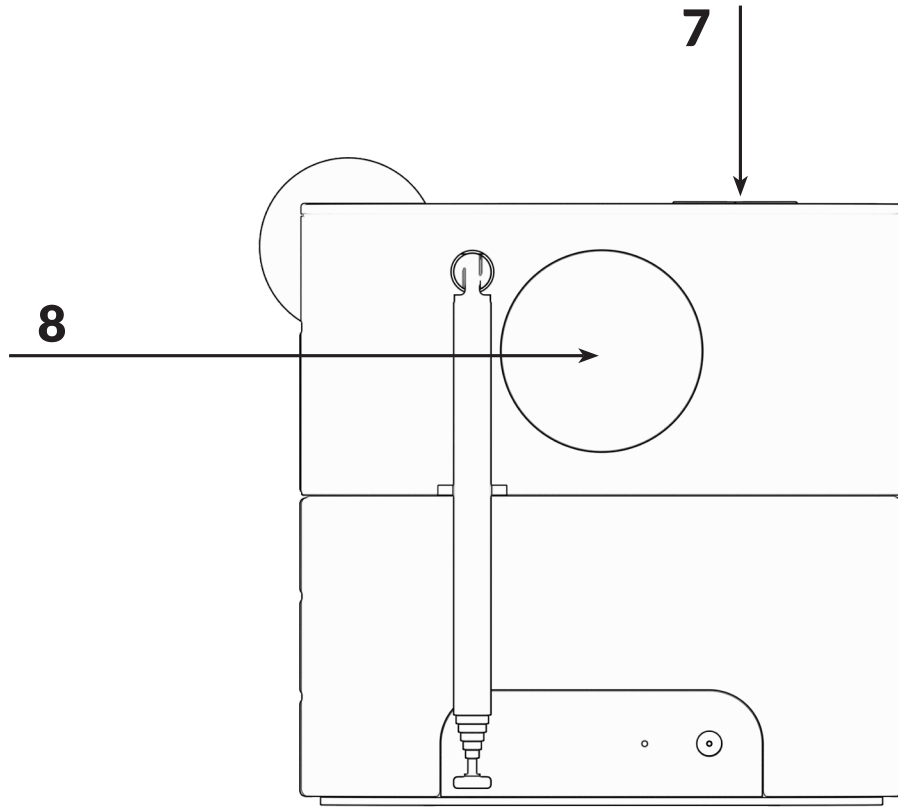

BUTTON FUNCTIONALITY

Here follows a description of all buttons and features. Please use the Overview in the beginning of this user manual to locate them on the WAKEit S (page 4-5).

1. Dial button

- Rotating the dial button clockwise to turn WAKEit S On. Counter clockwise to turn Off.
- When WAKEit S is turned on, rotate the dial button to adjust the volume.

2. MODE

- Press the MODE button to switch between the two functions: FM and Bluetooth.
- Press and hold MODE button to enter Standby mode (turns off any radio or music playing).

3. LIGHT

- Press the LIGHT button to adjust the screen brightness.
- Press and hold LIGHT button to turn the wakeup light (8) on/off.

4. PRESET

- In FM mode, press the PRESET button to access the preset list.
- The PRESET button only works when the WAKEit S is in FM mode.
- We go through the steps of storing radio channels on page 8.

5. AUTO SCAN

- In FM mode, press the AUTO SCAN button to automatically scan for stations.

6. MENU

- Press the MENU button to access the settings of WAKEit S
- Settings are explained on page 9.

7. Wireless charging pad

- On top of the WAKEit S you will find the wireless charger (marked by the X).
- When the WAKEit S is turned on, place a device that supports wireless charging on the charging pad. The device will start charging automatically.

NOTE:

Wireless charging can interfere with radio signals. It is therefore not recommended to charge any device while in FM mode. Be aware of this if you wish to use the radio channels as an alarm while you are charging your phone.

8. Wake-up light

- On the back of WAKEit you will find the wake-up light.
- When activated, the wake-up light will begin before your alarm and emulate the sun coming up.
- The wake-up light can also be used as a night lamp, turning it on/off with the LIGHT button.

9. ALARM

- Press the ALARM button to set an alarm. You can set up to 2 alarms at the same time.
- When an alarm plays, press the ALARM button to stop it. (All other buttons snooze the alarm for 5 minutes)
- On page 8 you can see how you set an alarm.

The Arrow Up & Down and The Play/Pause/ENTER buttons are used to control and navigate the WAKEit S:

10 & 12. Arrow Up & Down

- In FM mode, press and hold to scan the band for the next station.
- In Bluetooth mode, press to play previous or next track.
- Under settings or alarm menu list, press to navigate or adjust settings.

11. Play/Pause/ENTER

- In FM mode, press to mute the sound.
- In Bluetooth mode, press to play or pause music.
- Under the Menu or Alarm menu list, press to select & confirm.
- During an incoming call (If connected to Bluetooth):
 - Press to pick up the call
 - Press and hold to refuse the call
 - In a call press to hang up

PRODUCT SETUP

Here follows a description of the setup of the product. A detailed description of the button's and functionality can be found at pages 6 to 7.

How to play music or radio

WAKEit S allows you to listen to FM radio channels and to music through Bluetooth if connected to a phone or other device.

1. Choose between FM or Bluetooth by pressing the MODE button.
2. Use the arrow keys to change channels or music track.
3. Enjoy the music!

Pairing a Bluetooth device to the WAKEit

1. Put the WAKEit S in Bluetooth mode.
2. If no device is connected, "Connecting" will show on the display. This means your WAKEit S is searching for Bluetooth devices.
3. Go to the Bluetooth settings of your phone/device and ensure Bluetooth is switched on.
4. Find "WAKEit S" in the Bluetooth device list and connect to it. WAKEit S will emit a sound as soon as it is paired and "Connected" will be displayed on the display.

Preset favorite stations

WAKEit S allows you to store 32 of your favorite FM stations as presets.

5. Select your desired radio station.
6. Press the PRESET button to open the empty list from 1-32 and choose any empty position.
7. Press and hold the ENTER button until the LCD display "stored" in your desired position.

To listen to your favorite stored station:

8. Press the PRESET button
9. Select the preset station that you have stored.
10. When the display shows your desired preset number.
11. Press the ENTER button to confirm.

NOTE:

If you select a preset which have not been allocated a station, then "Empty" will be displayed.

Setting the alarm

1. Press the ALARM button to enter the alarm menu.
2. You can have up to two alarms set at a time. Start by selecting which alarm you want to set and press the ENTER button to confirm.
3. The selected alarm can be turned on/off. If you want to set an alarm, you must put the alarm in "On" and press ENTER to confirm.
4. Now, select the time for the alarm to go off. Confirm with ENTER.
5. You must now select the alarm sound. You can chose between 5 different sounds under "Sounds" or use the FM radio as an alarm sound.

NOTE: Radio channels need to be saved in PRESET to be used.

6. Select what days the alarm is on. You can choose between "Daily", "Weekdays", "Weekends" or that it should only call "Once".
7. You can now select how many minutes before your alarm, the wake-up light will turn on. You can choose between 5, 10, 15 and 30 minutes before, or choose not to activate the wake-up light at all by choosing "Off".
8. Your alarm is now set and a "Saved" message will be displayed.
Now it's time to go to sleep!

NOTE:

- If you make a mistake during the setup of your alarm, you can press the ALARM button to go back to the previous step.

How to turn off an alarm

- Before the alarm goes off:
Enter the alarm menu by pressing the ALARM button. Select which alarm you want to turn off. Set the alarm to "Off" and press the ENTER button to confirm.
- When the alarm goes off:
 - Press the ALARM button to disable the alarm.
 - Press any other button to Snooze the alarm for 5 minutes.

Clock memory backup

The clock memory backup allows your alarm and clock time settings to be stored for up to a day when there is a power interruption e.g. power failure. The complete clock radio and display illumination will be switched off. As soon as the power supply returns, the display will indicate the correct time.

Settings on WAKEit S:

Press the MENU button to enter settings on WAKEit S. Under settings you can find the following menu points:

- **Time/date:**
Here you can set the time and date for the WAKEit S.
- **SW version:**
Shows the current software version installed on your WAKEit.
- **Factory reset:**
Here you can reset your WAKEit to its factory settings. If you experience any problems with the product, this is a good place to start.
- **Display light / Backlight:**
Sets the brightness of the display.
- **Sleep:** (Can only be found while you are playing radio)
When sleep is activated, the radio will stop playing automatically after the desired amount of time.

TROUBLESHOOTING

If you have trouble operating WAKEit S, please search the following options for solving the problem. If the solutions below do not help your problem, please contact customer service at info@sackit.dk.

No sound from my WAKEit S

- Please make sure, that the product is connected to a power outlet
- Try to increase the volume on your Bluetooth device or the speaker
- Please make sure that all cables are correctly connected

My WAKEit S have radio static

- If you are using a Bluetooth connection, then please make sure that the speaker and your Bluetooth device is within 10 meters of each other
- If you are using FM, then please check that the antenna is fully extended

Bluetooth connection failed

- Please make sure, that WAKEit S is in correct Bluetooth pairing mode.
- Reconnect after reboot
- Please make sure, that the speaker and your Bluetooth device is within 10 meters of each other
- Please make sure, that there is no obstructions between the speaker and your Bluetooth device
- Try connecting another Bluetooth device

Failure in station scanning in FM mode

- Check if the antenna is fully extended

WAKEit S has radio static or losses the signal when I listen to radio from FM mode

- Do not use wireless charging while listening to the radio as the wireless charger interferes with WAKEit Ss radio signal.
- Check if the antenna is fully extended to improve the radio signal

My device or WAKEit S is very warm

- The wireless charger must not be covered as this might result in overheating
- Do not charge your device wirelessly with a steel plate or magnetic back, this may damage your devices

CLEANING OF THE PRODUCT

1. Kindly switch off WAKEit S before you clean it and remove it from the power supply
2. Do not use any chemicals to clean the product. If you need to clean the power bank please use a soft cloth with a mild cleaner
3. During cleaning please be aware to avoid water in the electric port.
4. Large amounts of water and fluids may damage WAKEit S

TECHNICAL SPECIFICATIONS

- Model: WAKEit S Multifunctional Clock Radio
- Speaker output: 3W
- Display: 3.3" LCD
- Frequency response: 100Hz-15KHz (-10dB)
- FM-Frequency range: 87.5MHz~108MHz
- Bluetooth version: 5.0
- Play mode: FM/Bluetooth
- Qi output: 5W, 7.5W, 10W
- Number of charging coils: 1
- Distance for Qi wireless pad: <8mm
- Product size: 150x95x150mm
- Weight: 740g

IMPORTANT SAFETY INFORMATION

Please read the following information and operate the clock radio and accessories accordingly to ensure correct and safe use of the product. We are not responsible for damage caused by failure to comply with the instructions or irresponsible use of the product.

Warning

To prevent any fires or electrical hazards please act according to the following guidelines:

- Do not disassemble or replace any parts of this device. Please contact professional maintenance or qualified service center if there is any damage to the device.
- Do not expose this device to rain, water or wet places. Do not place liquid containers on the product side.
- Do not place in or close to any liquid
- If any liquids flows inside the product, please shut down the product and contact customer service center
- Do not place this device in or close to sources of excessive heat or fire. (Such as: candles, fireplaces or direct sunlight)
- Please shut down in lightning weather
- Keep this device away from any dust and vibration.
- Do not use excessive force when using any of the control buttons.
- If the product is below 5°C when you receive it, please open the product packaging and wait for it to reach room temperature.
- To prevent overheating of the product is it necessary to keep a cleared area of 10 cm around the product
- Be sure to place this device on stable, flat and level surfaces only.
- Do not charge your device wirelessly with a steel plate or magnetic back, this may damage your devices
- To prevent overheating, please do not install the speaker in enclosed spaces. Be sure to set aside at least 10 cm around the product for ventilation

DISPOSAL OF THE PRODUCT

WAKEit S is made from recyclable and high quality materials. Do not dispose of together with living garbage. Please understand the local classification about collecting electrical products. Correct disposal of the product will help to prevent negative impact to the environment.



TAK!

Tak fordi du har købt denne WAKEit S Clockradio fra SACKit. Læs venligst hele brugermanualen før du tager produktet i brug, og gem den til senere brug. Vi tager forbehold for fejl i tekst, billeder og andre tekniske data. Hvis du har spørgsmål vedrørende tekniske problemer så kontakt vores kundeservice på info@sackit.dk. Vi håber, at du bliver glad for din nye WAKEit S.

Enjoy the music!

INDHOLD I KASSEN

- 1 x WAKEit S
- 1 x Quick start guide
- 1 x Strømforsyning AC/DC

QUICK START GUIDE

Følg disse tre enkle trin for at komme i gang:

1. Sæt WAKEit til strøm med den medfølgende adapter.
2. Tænd WAKEit ved at rotere drejeknappen med uret.

(Det kan være nødvendigt at udfolde antennen på bagsiden for at opnå tilstrækkeligt signal når du hører radio)

PRODUKT OVERBLIK

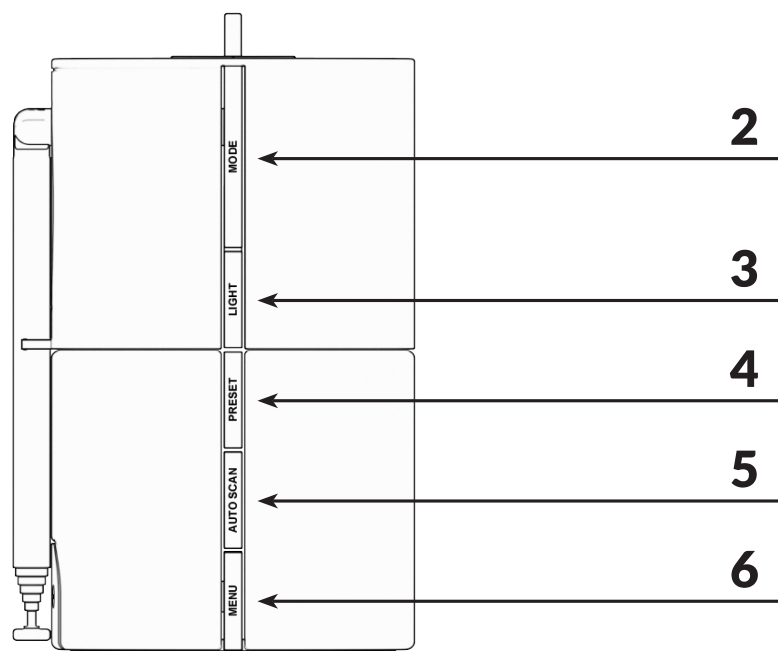
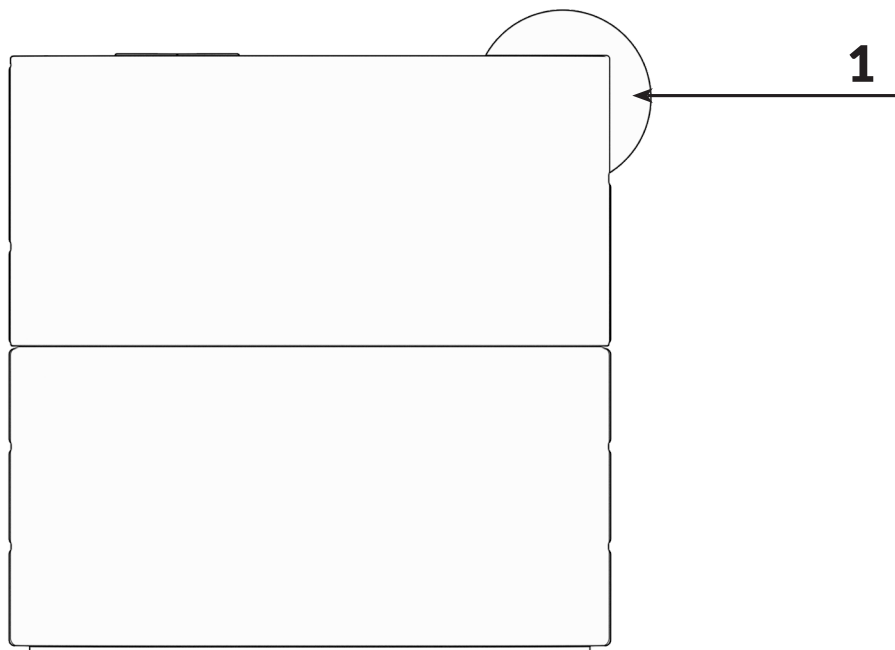

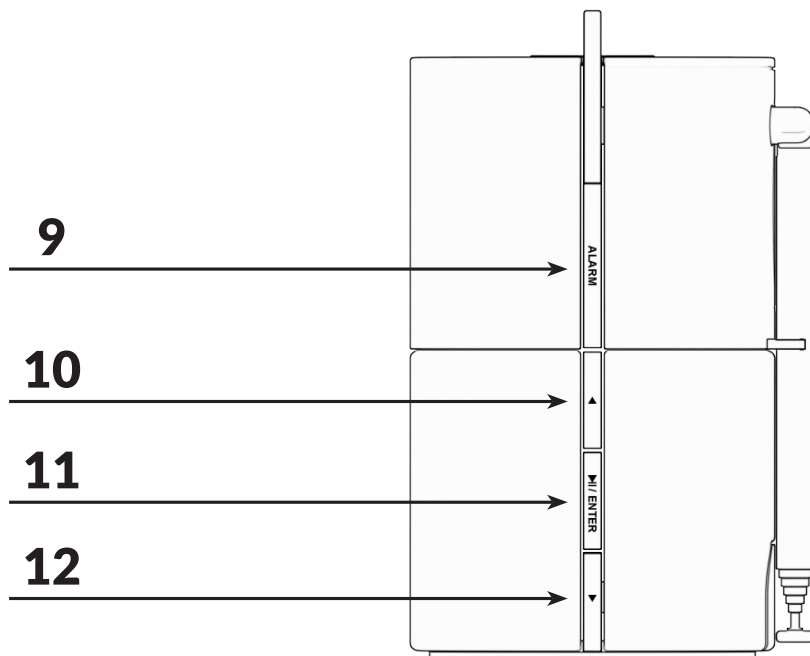
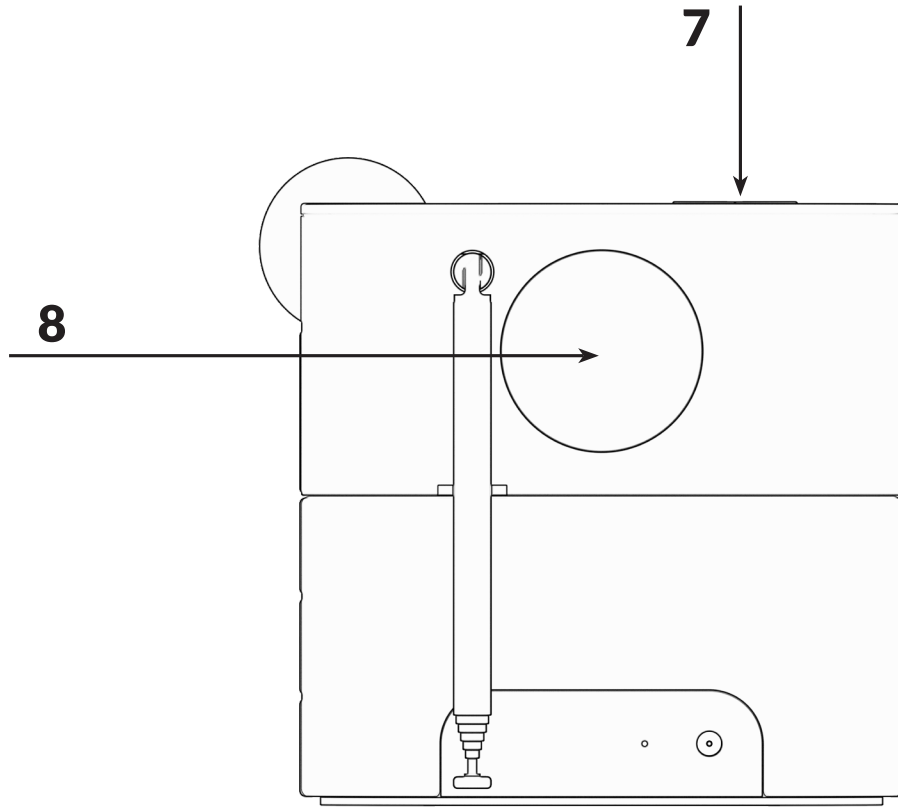

KNAPPERNES FUNKTIONER

Herunder følger en beskrivelse af knapper og alle produktets funktioner, knappens nummer henviser til produktoverblikket præsenteret på side 4 og 5.

1. Hjul knap

- Hvis hjulknappen drejes med uret, tændes WAKEit S. For at slukke WAKEit S igen skal knappen drejes imod uret.
- Når WAKEit S er tændt bruges hjulet til at justere volumen.

2. MODE

- MODE knappen bruges til at skifte imellem de to funktioner: FM og Bluetooth.
- Hvis MODE knappen holdes inde aktiveres standby hvor alt radio og musik slukkes.

3. LIGHT

- LIGHT knappen bruges til at justere lysstyrken af skærmen på WAKEit S.
- Hvis LIGHT knappen holdes inde tændes/slukkes opvågningslyset (8).

4. PRESET

- I FM-mode holdes knappen inde for at få tilgå den forudindstillet kanalliste.
- PRESET knappen virker kun når man er i DAB+ eller FM-mode.
- På side 18 gennemgås, hvordan man gemmer radiokanaler.

5. AUTO SCAN

- I FM-mode trykkes knappen for automatisk at søge efter stationer

6. MENU

- MENU knappen bruges til at tilgå indstillingerne af WAKEit S.
- Du finder en gennemgang af indstillingerne på side 19.

7. Trådløs opladning

- På toppen af WAKEit S findes et X som markerer området med trådløs opladning. Enheder som understøtter trådløs opladning vil automatisk begynde at oplade hvis de placeres på X'et imens WAKEit S er tændt.

BEMÆRK:

Trådløs opladning kan forstyrre radiosignaler. Det anbefales derfor ikke at oplade noget mens radioen er i FM-mode. Vær opmærksom på dette hvis du ønsker at blive vækket med radio om morgenen mens du lader din telefon.

8. Opvågningslys

- På bagsiden af WAKEit S finder du det indbyggede wake-up lys.
- Når det er aktiveret, vil wake-up lyset tænde før din alarm og efterligne solen der står op.
- Wake-up lyset kan også bruges som natlampe. Natlampen tændes og slukkes ved hjælp af LIGHT knappen.

9. ALARM

- ALARM knappen bruges til at indstille alarmer. Der kan programmeres op til to alarmer på samme tid.
- Når alarmer ringer, skal ALARM knappen trykkes for at slå alarmer fra, alle andre knapper snoozer WAKEit S i 5 minutter.
- Se hvordan du sætter din alarm på side 18.

Pilene Op & Ned samt Play/Pause/ENTER knapperne bliver brugt til at navigerer menuerne på WAKEit:

10 & 12. PIL OP/NED

- I FM-mode bruges pilene til at skifte station, ved at en pil holdes nede til at scanne efter næste station. Hvis en af de forud indstillet stationer ønskes, skal PRESET knappen bruges (4).
- I Bluetooth mode bruges pilene til at skifte sang .
- I MENU og indstillinger bruges pilene til at navigerer menuerne.

11. Afspil/Pause / Enter

- I FM-mode, bruges knappen til at mute det som bliver afspillet.
- I Bluetooth, tryk for at pause/afspille et nummer.
- I Bluetooth mode ved indkommende opkald accepteres opkaldet ved at trykke en gang på knappen. Opkaldet afvises ved at knappen bliver holdt nede, og ved afslutning af en samtale ligges røret på at trykke på knappen.
- Ved MENU, PRESET eller ALARM bruges knappe til at vælge og godkende indstillinger.

PRODUKTOPSÆTNING

Herunder følger en gennemgang af produktets brug og indstillinger. Denne gennemgang referere til knapper og funktioner beskrevet på side 16 til 17.

Sådan afspiller du musik eller radio:

WAKEit tillader dig at høre FM-radiokanaler og musik over Bluetooth fra en telefon eller lignende.

1. Vælg om du vil høre FM eller Bluetooth ved at trykke på MODE knappen.
2. Brug piletasterne til at skifte kanal eller musiknummer.
3. Nyd musikken!

Parring af en Bluetooth enhed til din WAKEit S

1. Gå i Bluetooth mode.
2. "Pairing" vil blive på displayet vist hvis der ikke allerede er en enhed parret
3. Gå til Bluetooth instillingerne på din telefon/enhed og sikre dig at Bluetooth er slået til.
4. Find "WAKEit S" på din Bluetooth enhed og forbind til den.
5. WAKEit S siger en "bekræft" lyd så snart de to enheder er parret og "Connected" vil blive vist på skærmen.

BEMÆRK:

For at afslutte parringen til en enhed, hold ENTER knappen inde. WAKEit S siger nu en "afbrudt" lyd. For at starte parring op igen holdes ENTER knappen inde indtil "Pairing" vises på skærmen. Du kan nu parre en ny enhed til WAKEit S.

Gemte favoritstationer

WAKEit S kan gemme 32 af dine FM favoritstationer.

Vælg ønsket radiostation.

1. Tryk på PRESET knappen og åben listen fra 1-32 og vælg en tom position.
2. Hold ENTER knappen inde indtil skærmen viser "stored".

For at lytte til dine gemte stationer:

1. Tryk på PRESET knappen.
2. Bladre i listen over gemte stationer.
3. Stop når displayet viser din ønskede station.
4. Tryk på ENTER knappen for at vælge den.

BEMÆRK:

Hvis du vælger position som endnu ikke har en station gemt, vil "Empty" blive vist på displayet.

Sådan sætter du en alarm:

1. Tryk på ALARM knappen for at åbne alarmmenuen.
2. Du kan have op til to alarmer sat til ad gangen. Start med at vælge en af de to alarmer og tryk på ENTER.
3. Den valgte alarm kan slås til eller fra. Hvis du vil indstille alarmen, skal du sætte den til "Til" og trykke på ENTER knappen for at bekræfte.
4. Vælg nu hvornår alarmen skal ringe. Bekræft med ENTER.
5. Du skal nu vælge alarmlyden. Du kan vælge mellem 5 forskellige alarmlyde under "Alarmlyde" eller bruge FM-radio som alarmlyd.
BEMÆRK: Radiostationer skal gemmes under PRESET før de kan bruges.
6. Vælg hvilke dage alarmen skal ringe. Du kan vælge imellem: "Dagligt", "Hverdage", "Weekender" eller at den kun skal ringe "En gang".
7. Du kan nu vælge hvor mange minutter før, det indbyggede wake-up lys, skal tænde før din alarm. Du kan vælge imellem 5, 10, 15 eller 30 minutter før eller helt vælge at deaktivere wake-up lys ved at vælge "Fra".
8. Din alarm er nu indstillet og "Gemt" vil blive vist på skærmen.

Det er nu tid til at gå i seng!

BEMÆRK:

- Hvis du laver en fejl i din opsætning, kan du altid trykke på ALARM knappen for at gå et skridt tilbage i din opsætning.

Sådan slukker du en alarm:

- Før alarmen ringer:
Åben alarmmenuen ved at trykke på ALARM knappen. Vælg den alarm du vil slukke. Sæt alarmen til "Fra" og tryk på ENTER knappen for at bekræfte.
- Når alarmen ringer:
 - Tryk på ALARM knappen for at slukke alarmen.
 - Tryk på en hvilken som helst anden knap for at Snooze alarmen i 5 minutter.

Hukommelsesbackup

Hukommelsesbackup giver dig mulighed for at gemme alarm- og klokkeslætsindstillinger i op til én dag, når der opstår strømafbrydelse. Al belysning på clockradioen og skærmen slukkes. Når strømmen vender tilbage, vises det korrekte klokkeslæt på skærmen.

Indstillinger på WAKEit S:

Indstillingerne på WAKEit åbnes ved at trykke på MENU knappen. Man kan finde følgende menu-punkter under indstillinger:

- **Time/date: (Tid/dato)**
Her kan du indstille din WAKEit S tid og dato.
- **SW version:**
Viser den gældende software version installeret på din WAKEit S.
- **Factory reset: (Gendan Fabriksindstillinger)**
Her kan du gendanne din WAKEit S til dens fabriksindstillinger. Hvis du oplever problemer med produktet, kan dette være et godt sted at starte.
- **Display light / Backlight: (Display lys / Baggrundsls)**
Indstiller displayets lysstyrke.
- **Sleep: (Dvale)** (Kan kun findes mens du afspiller radio)
Når dvaletilstand er aktiveret, stopper radioen automatisk med at spille efter den ønskede tid.

TROUBLESHOOTING

Hvis du har problemer med at betjene din WAKEit S, beder vi dig afprøve følgende løsninger. Hvis følgende løsninger ikke afhjælper dit problem, kan du kontakte vores kundeservice på info@sackit.dk.

Der kommer ingen lyd ud af min WAKEit S

- Tjek om der er strøm til WAKEit S
- Forsøg at skrue op for lydstyrken på din Bluetooth enhed
- Tjek om alle kabler er tilsluttet korrekt

Min WAKEit S skratte

- Hvis du benytter Bluetooth skal du sikre dig, at WAKEit S og din Bluetooth enhed er inden for 10 meter af hinanden
- Hvis du benytter FM skal du sikre dig at antennen er slået helt ud

Jeg kan ikke oprette Bluetooth forbindelse

- Du skal sikre dig, at WAKEit S er i korrekt Bluetooth pairing mode. Hvis højttaleren ikke er i korrekt Bluetooth pairing mode, skal du holde "Power"-knappen i bund og forsøge at forbinde igen.
- Forsøg at forbinde til Bluetooth igen efter slukning af højttaleren
- Du skal sikre dig, at højttaleren og din Bluetooth enhed er inden for 10 meter af hinanden
- Du skal sikre dig, at der ikke er nogle forhindringer mellem højttaleren og din Bluetooth enhed
- Forsøg at forbinde højttaleren til en anden Bluetooth enhed

Fejl i station scanning i FM

- Tjek at antennen er trukket helt ud fra bagsiden for at forbedre FM-signalet

WAKEit S skratte eller mister signalet når jeg hører radio

- Tjek at antennen er trukket helt ud fra bagsiden for at forbedre FM-signalet
- Hvis du benytter trådløs opladning, skal du undgå dette når du ønsker at lytte til radio, da radiosignalet bliver påvirket af den trådløse opladning

Min enhed eller WAKEit S bliver meget varm ved trådløs opladning

- Den trådløse oplader må ikke tildækkes, da dette kan skabe overophedning
- Oplad ikke en enhed med en stålplade eller magnetisk bagside, da dette kan medføre øget temperatur og måske skade enheden.

RENGØRING AF PRODUKTET

1. Sluk venligst WAKEit S, før du rengør den og fjern den fra strømforsyningen
2. Anvend ikke flygtige opløsningsmidler (såsom ethanol, kolofonium, toluenopløsningsmiddel) til at rengøre med, da denne type kemikalier kan beskadige produktet
3. Anvend en fugtig bomulds- eller mikrofiberklud til rengøring
4. Under rengøringen skal du være opmærksom på at undgå vand ved elektriske indgange. Store mængder vand og væsker kan beskadige WAKEit S

TEKNISKE SPECIFIKATIONER

- Model: WAKEit S Multifunctional Clock Radio
- Højttaler output: 3W
- Display: 3.3" LCD
- Frekvens: 100Hz-15KHz (-10dB)
- FM-frekvens: 87.5MHz~108MHz
- Bluetooth version: 5.0
- Afspilningsmode: FM/Bluetooth
- Qi output: 5W, 7.5W, 10W
- Antal charging coils: 1
- Distance for Qi wireless pad: <8mm
- Mål: 150x95x150mm
- Vægt: 740g

VIGTIG SIKKERHEDSINFORMATION

Læs og følg venligst følgende instruktioner for at sikre, at du anvender WAKEit S og tilbehør sikkert og korrekt. Produktskader forårsaget af brug i modstrid med følgende information dækkes ikke af garantien.

Advarsel

For at undgå brand, skader eller elektriske stød, skal du overholde følgende retningslinjer:

- Det er forbudt at afmontere eller erstatte dele på enheden. Kontakt venligst professionelt værksted eller kvalificeret servicecenter, hvis der er skader på opladeren eller dens tilbehør
- Udsæt ikke produktet for regn, vand eller fugtige omgivelser.
- Placér ikke den WAKEit S i eller tæt på nogen form for væske
- Hvis produktet bliver vådt, skal de slukkes med det samme og kundeservice skal kontaktes
- Placér ikke den WAKEit S i eller tæt på kraftig varme eller ild (eksempelvis stearinlys, ildsteder eller direkte sollys)
- Hvis det lynrer, skal du slukke for din produktet
- Brug ikke produktet i områder med støv eller vibrationer
- Brug ikke overdreven styrke eller vold til betjening af produktet
- Hvis produktet er under 5°C, når du modtager det, skal du tage det ud af emballagen og vente til, det har opnået stuetemperatur, før du slutter det til strøm
- For at undgå overophedning af produktet, skal der være luft omkring den produktet. Placér WAKEit S, så der er minimum 10 cm frit omkring den
- Benyt kun produktet på en stabil, flad og plan overflade.
- Benyt ikke den trådløse oplader hvis din enhed har en stålplade eller magnetisk bagside, da dette kan skade enhederne
- Før du slutter WAKEit S til en stikkontakt, skal du sikre dig, at spændingen i adapteren og WAKEit S matcher. Hvis spændingen ikke matcher, skal du ikke tilslutte WAKEit S til stikkontakten.

BORTSKAFFELSE AF PRODUKTET

WAKEit S er fremstillet i genanvendelige høj kvalitetsmaterialer. Du må ikke smide højttaleren ud sammen med din dagrenovation. Radioen skal bortskaffes i overensstemmelse med lokale retningslinjer for bortskaffelse af elektronik, som indeholder batterier. Forkert bortskaffelse af højttaleren har negative konsekvenser for miljø og sundhed.



VIELEN DANK!

Herzlichen Glückwunsch zu Ihrem neuen Kauf. Bitte lesen Sie die Bedienungsanleitung gründlich durch, bevor Sie das Produkt in Gebrauch nehmen und heben Sie diese für das spätere Nachschlagen auf. Fehler im Text, in den Abbildungen oder der technische Angaben sind ohne Gewähr. Sollten Sie technische Probleme haben, kontaktieren Sie bitte unseren Kundenservice info@sackit.de. Wir hoffen, dass Sie viel Freude an Ihrem neuen WAKEit S haben werden.

Genießen Sie den puren Sound!

VERPACKUNGSIHALT

- 1 x WAKEit S
- 1 x Quick Start Guide
- 1 x Stromversorgung AC / DC

Quick Start Guide

Bei der ersten Anwendung gehen Sie wie folgt vor:

1. Verbinden Sie WAKEit S mit dem mitgelieferten Adapter und stecken Sie ihn in den Stecker.
2. Drehen Sie den Knopf (1) im Uhrzeigersinn, um WAKEit S einzuschalten.

(Denken Sie daran, die Antenne auf der Rückseite rauszuziehen, bevor Sie das Radio einschalten).

PRODUKTÜBERSICHT

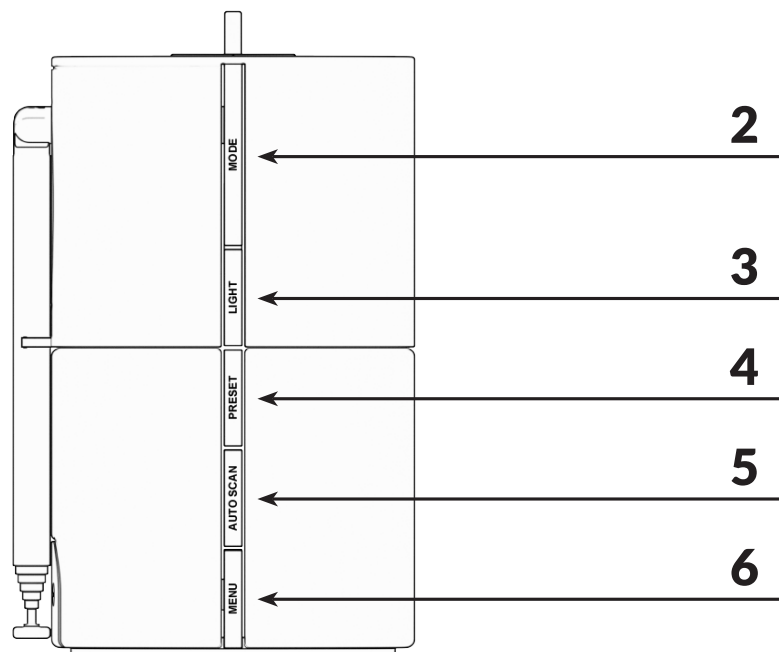
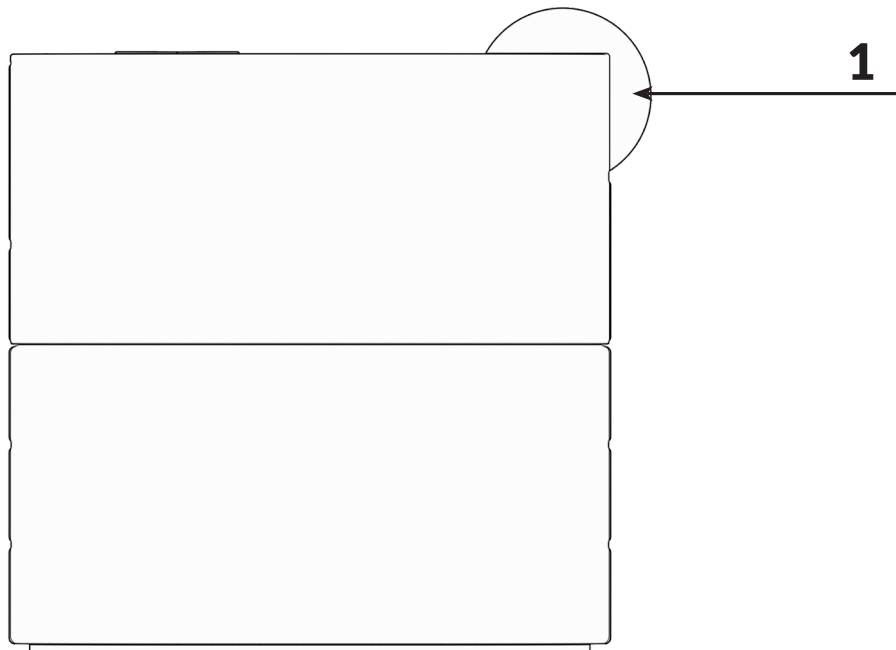

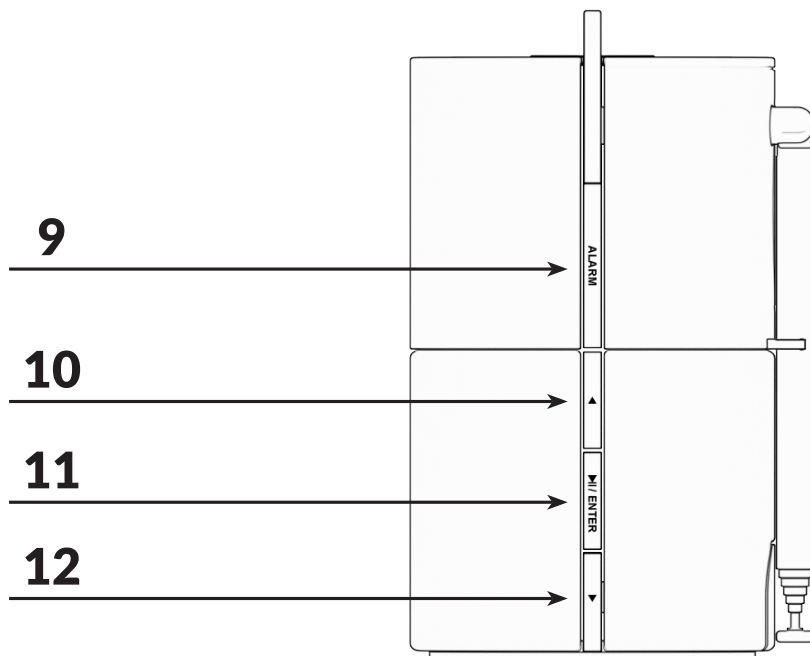
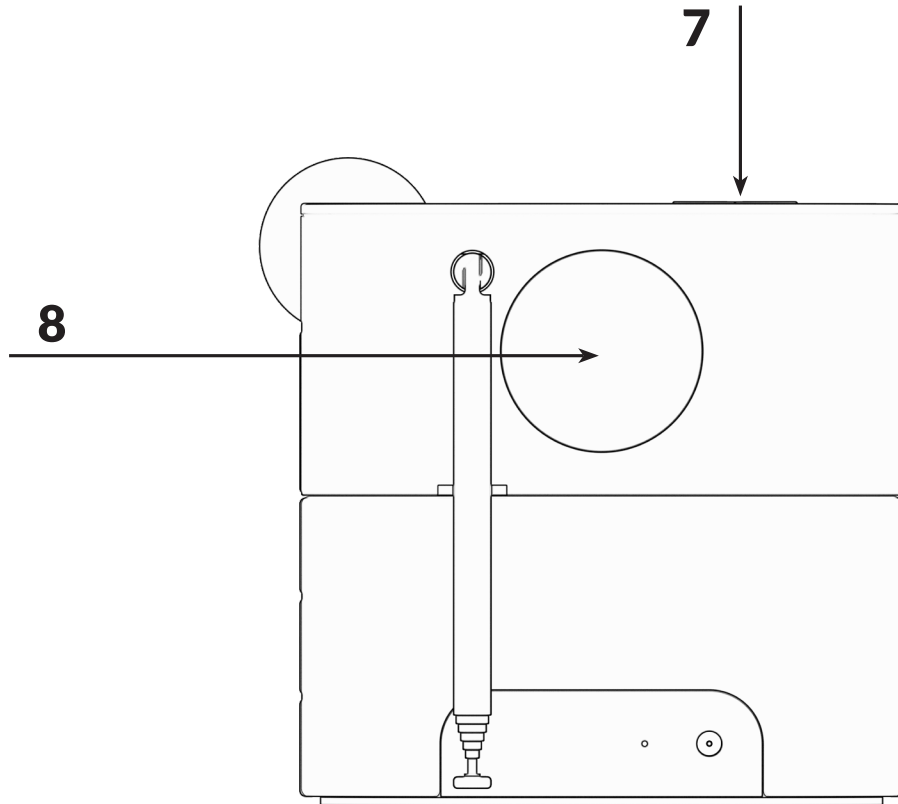

TASTENFUNKTIONEN

Eine Beschreibung aller Knöpfe und Funktionen bekommen Sie hier. Bitte sehen Sie sich die Abbildung genau an, damit Sie alle Knöpfe und Funktionen kennenlernen.

1. Drehknopf

- Drehen Sie den Knopf im Uhrzeigersinn, um WAKEit S einzuschalten. Drehen Sie den Knopf in die entgegengesetzte Richtung, um WAKEit S wieder auszuschalten.
- Wenn WAKEit S eingeschaltet ist dient der Knopf der Lautstärkeregelung.

2. MODE

- Drücken Sie auf MODE, für das Wechseln zwischen diesen zwei Funktionen; FM und Bluetooth.
- Halten Sie den MODE Knopf gedrückt, um in den Standby Modus zu wechseln (stoppt die Musik).

3. LIGHT

- Drücken Sie auf LIGHT, um die Displayhelligkeit anzupassen.
- Drücken Sie die LIGHT-Taste, um die Bildschirmhelligkeit einzustellen.
- Halten Sie die LIGHT-Taste gedrückt, um das Wecklicht auf der Rückseite ein-/auszuschalten.

4. PRESET

- Drücken Sie auf den PRESET Knopf im FM-Modus, um auf die Voreinstellungsliste zuzugreifen
- Die Taste PRESET funktioniert nur, wenn sich WAKEit S im FM-Modus befindet.
- Wir gehen die Schritte zum Speichern von Radiosendern auf Seite 28 durch.

5. AUTO SCAN

- Halten Sie den AUTOSCAN Knopf im FM-Modus gedrückt, um einen automatischen Sendersuchlauf zu starten.

6. MENU

- Drücken Sie den MENU Knopf, um auf die Einstellungen von WAKEit S zuzugreifen.
- Im FM und Bluetooth-Modus müssen Sie den MENU Knopf gedrückt halten, um auf die Einstellungen zugreifen zu können.
- Die Einstellungen werden auf Seite 29 erklärt.

7. Kabelloses Laden

- Oben auf dem WAKEit S finden Sie ein „X“ für das kabellose Laden.
- Wenn WAKEit S eingeschaltet ist, platzieren Sie Ihr Handy (falls ein kabelloses Laden auf diesem Gerät unterstützt wird) auf dem „X“. Ihr Handy wird danach automatisch aufgeladen.

HINWEIS:

Das drahtlose Aufladen kann die Funksignale stören. Es wird daher nicht empfohlen, ein Gerät aufzuladen, während es sich im DAB+- oder FM-Modus befindet. Seien Sie sich dessen bewusst, wenn Sie die Funkkanäle als Alarm verwenden möchten, während Sie Ihr Telefon aufladen.

8. Wake-up light

- Auf der Rückseite befindet sich das Wecklicht.
- Wenn die Wecklicht Funktion aktiviert ist, wird die Sonne nachgeahmt. Das Licht wird langsam kräftiger und leuchtet zum Schluss ganz auf kurz bevor der Wecker klingelt. Das Wecklicht kann auch als
- Nachtlampe verwendet werden. Drücken Sie den LIGHT Knopf für das Ein-und Ausschalten.

9. ALARM

- Drücken Sie den ALARM Knopf, um den Alarm einzustellen. Sie können bis zu 2 Alarme gleichzeitig einstellen.
- Wenn der Weckalarm ertönt, drücken Sie den ALARM Knopf, um ihn zu stoppen. (Alle anderen Knöpfe funktionieren als Schlummertaste für 5 Minuten)

Die Funktionen der Pfeilknöpfe, Play/Pause/ENTER

10 & 12. Pfeile hoch & runter

- Im FM-Modus halten Sie die Knöpfe gedrückt, um einen Senderdurchlauf zu starten.
- Im Bluetooth-Modus: Drücken Sie die Pfeiltasten, um den vorherigen oder nächsten Titel abzuspielen.
- Unter Einstellungen oder Alarmmenü-Liste: Drücken Sie die Tasten, um zu navigieren oder Einstellungen anzupassen.

11. Wiedergabe/Pause/ENTER

- Im FM-Modus drücken Sie die Knöpfe, um den Ton stummzuschalten.
- Im Bluetooth-Modus drücken Sie die Knöpfe, um die Musik abzuspielen oder zu pausieren.
- Drücken Sie in der Menü- oder Alarmmenüliste, um Funktionen auszuwählen & zu bestätigen.
- Während eines eingehenden Anrufs (Nur wenn WAKEit mit Bluetooth verbunden ist):
Drücken Sie die ENTER-Taste, um den Anruf entgegenzunehmen. Drücken Sie die Taste und halten Sie sie gedrückt, um den Anruf abzulehnen. Während eines Anrufs: Drücken Sie die ENTER-Taste, um den Anruf zu beenden.

PRODUKTEINRICHTUNG

Wie man Musik oder Radio abspielt:

Mit WAKEit können Sie DAB+- und FM-Radiokanäle sowie Musik über Bluetooth hören, wenn Sie mit einem Telefon oder einem anderen Gerät verbunden sind.

1. Wählen Sie zwischen DAB+, FM oder Bluetooth, indem Sie die MODE-Taste drücken.
2. Mit den Pfeiltasten können Sie die Kanäle oder den Musiktitel wechseln
3. Genießen Sie die Musik!

Paaren Sie ein Bluetooth Gerät mit dem WAKEit S

1. Wechseln Sie in den Bluetooth Modus.
2. Wenn kein Gerät angeschlossen ist wird "Pairing" im Display angezeigt.
3. Wählen Sie die Bluetooth Einstellungen auf Ihrem Handy/Gerät und stellen Sie sicher, dass die Bluetooth Funktion aktiviert ist.
4. Finden Sie "WAKEit S" auf Ihrer Bluetooth Liste und verbinden Sie.
5. Ein Ton ertönt sobald die Paarung erfolgreich abgeschlossen wurde und ein "Connected" auf dem Display erscheint.

HINWEIS:

Um eine Paarung aufzuheben, halten Sie den ENTER Knopf gedrückt, ein Ton ertönt.

Um wieder in den Paarungsmodus zu wechseln, halten Sie den ENTER Knopf gedrückt, bis "Pairing" auf dem Display angezeigt wird. Jetzt können Sie ein neues Gerät paaren.

Voreingestellte Lieblingssender:

MIT WAKEit S können Sie 32 Ihrer Lieblings FM-Sender speichern.

1. Wählen Sie Ihren gewünschten Radiosender aus.
2. Drücken Sie den PRESET Knopf, um eine Liste zu öffnen, wählen Sie eine beliebige leere Position zwischen 1-32 aus.
3. Halten Sie den ENTER Knopf so lange gedrückt, bis das Display "stored" anzeigt, ihr Sender wurde jetzt gespeichert.

Ihren gespeicherten Lieblingssender abrufen

1. Drücken Sie den PRESET Knopf.
2. Wählen Sie Ihren gespeicherten Sender aus.
3. Wenn das Display die gewünschte gespeicherte Nummer anzeigt, drücken Sie den ENTER Knopf, um zu bestätigen.

HINWEIS:

Wenn Sie eine Nummer auf der Liste auswählen, wo kein Sender drauf gespeichert wurde, wird nur "empty" angezeigt.

Wecker Einstellung:

1. Drücken Sie die ALARM-Taste, um das Alarmmenü aufzurufen.
2. Sie können bis zu zwei Alarme gleichzeitig einstellen lassen. Beginnen Sie mit der Auswahl des Alarms, den Sie einstellen möchten, und drücken Sie zur Bestätigung die ENTER-Taste.
3. Der gewählte Alarm kann ein-/ausgeschaltet werden. Wenn Sie einen Alarm einstellen möchten, müssen Sie den Alarm auf "Ein" stellen und zur Bestätigung die ENTER-Taste drücken.
4. Wählen Sie nun die Zeit, zu der der Alarm ausgelöst werden soll. Bestätigen Sie mit ENTER.
5. Nun müssen Sie den Alarmton auswählen. Sie können unter "Töne" zwischen 5 verschiedenen Tönen wählen oder das FM-Radio als Weckton verwenden.

HINWEIS: Radiokanäle müssen unter VOREINSTELLUNG gespeichert werden, um verwendet werden zu können.

6. Wählen Sie aus, an welchen Tagen der Alarm ertönt. Sie können wählen zwischen "Täglich", "Wo-

chentage", "Wochenenden" oder dass er nur "Einmal" rufen soll.

7. Sie können nun wählen, wie viele Minuten vor dem Wecken das Wecklicht aufleuchtet. Sie können zwischen 5, 10, 15 und 30 Minuten vor dem Wecken wählen, oder Sie können wählen, dass das Wecklicht überhaupt nicht eingeschaltet wird, indem Sie "Aus" wählen.
8. Ihr Wecker ist jetzt eingestellt, und eine "Gespeichert"-Meldung wird angezeigt.
9. Jetzt ist es Zeit, schlafen zu gehen!

HINWEIS:

- Wenn Ihnen bei der Einstellung Ihres Weckers ein Fehler unterlaufen ist, können Sie die ALARM-Taste drücken, um zum vorherigen Schritt zurückzukehren.
- WAKEit hat keine eingebaute Batterie. Das bedeutet, dass alle gespeicherten Alarmer vergessen werden, wenn das WAKEit seine Leistung verliert.

So schalten Sie den Wecker aus:

- Bevor der Alarm ausgelöst wird:
Rufen Sie das Alarmmenü auf, indem Sie die ALARM-Taste drücken. Wählen Sie aus, welchen Alarm Sie ausschalten möchten. Stellen Sie den Alarm auf "Aus" und drücken Sie zur Bestätigung die ENTER-Taste.
- Wenn der Alarm ertönt: Stellen Sie den Alarm auf "Aus":
 - Drücken Sie die ALARM-Taste, um den Alarm zu deaktivieren.
 - Drücken Sie eine beliebige andere Taste, um den Alarm für 5 Minuten in den Schlummermodus zu versetzen.

Sicherung des uhrsprichers

Im Uhrspeicher werden im Fall einer Stromunterbrechung, etwa durch Stromausfall, Ihre Weckzeit- und Uhrzeiteinstellungen bis zu einem Tag gesichert. Die gesamte Uhrenradio- und Displaybeleuchtung wird ausgeschaltet. Sobald das Gerät wieder mit Strom versorgt wird, wird auf dem Display die korrekte Uhrzeit angezeigt.

Einstellungen auf WAKEit:

Drücken Sie die MENU-Taste, um Einstellungen für WAKEit einzugeben. Unter Einstellungen finden Sie folgende Menüpunkte:

- **Zeit/Datum:**
Hier können Sie die Uhrzeit und das Datum für WAKEit einstellen. WAKEit stellt seine Zeit normalerweise automatisch mit der DAB+-Signal, aber hier haben Sie auch die Möglichkeit, diese Funktion abzuschalten.
- **SW-Version:**
Zeigt die aktuelle Software-Version an, die auf Ihrem WAKEit installiert ist.
- **Werkseinstellung:**
Hier können Sie Ihr WAKEit auf die Werkseinstellungen zurücksetzen. Wenn Sie Probleme mit dem Produkt haben, wird diese ist ein guter Ausgangspunkt.
- **Hintergrundbeleuchtung:**
Stellt die Helligkeit der Anzeige ein.
- **Ruhemodus / Sleep:** (Wird gefunden, wenn Sie Radio spielen)
Wenn der ruhemodus aktiviert ist, hört das Radio nach der gewünschten Zeit automatisch auf zu spielen.

PROBLEMLÖSUNG

Wenn Sie Probleme mit der Bedienung erleben, bitten wir Sie folgende Lösungen auszuprobieren. Sollten die folgenden Lösungen nicht helfen, kontaktieren Sie bitte unseren Kundendienst: info@sackit.dk

Es kommt kein Ton aus meinem WAKEit S

- Überprüfen Sie den Stromanschluss
- Versuchen Sie die Lautstärke auf Ihrer Bluetooth Einheit hochzudrehen
- Überprüfen Sie, ob alle Kabel korrekt angeschlossen sind

Mein WAKEit S schnarrt

- Wenn Sie die Bluetooth Funktion nutzen versichern Sie sich, dass Sie die Reichweite von maximal 10 Meter einhalten.
- Wenn Sie die FM Sender benutzen überprüfen Sie, ob die Antenne herausgezogen worden ist.

Ich kann keine Bluetooth Verbindung herstellen

- Überprüfen Sie, ob WAKEit S im korrekten Bluetooth Paarungsmodus ist. Wenn der Lautsprecher nicht im Paarungsmodus ist, halten Sie den „Power Knopf“ gedrückt und versuchen Sie erneut zu verbinden.
- Versuchen Sie erneut die Bluetooth Verbindung aufzubauen nachdem Sie den Lautsprecher ausgeschaltet haben.
- Überprüfen Sie den Abstand zwischen Ihrem Lautsprecher und Ihrer Bluetooth Einheit, er sollte nicht mehr als 10 Meter betragen. Überprüfen Sie ebenfalls, ob sich Verhinderungen zwischen Ihrem Lautsprecher und Ihrer Bluetooth Gerät befinden.
- Versuchen Sie den Lautsprecher mit einem anderen Gerät zu verbinden.

Fehler im Senderdurchlauf FM

- Überprüfen Sie, ob die Antenne funktioniert oder stellen Sie die Funktion zurück.

Beim Aufladen wird mein Handy oder WAKEit S sehr warm

- Die kabellose Laden darf niemals zugedeckt werden, da es zu Überhitzungen führen kann.
- Laden Sie kein Handy mit einer Stahl- oder magnetischen Rückenseite, da es zur erhöhten Temperatur und Schäden führen kann.

REINIGUNG

1. Schalten Sie WAKEit S aus, bevor Sie es Säubern.
2. Bitte verwenden Sie keine chemischen Mittel für die Reinigung.
3. Verwenden Sie ein feuchtes Baumwoll- oder Mikrofaser Tuch für die Reinigung.
4. Vermeiden Sie während der Reinigung, dass Wasser in den elektrische Eingänge eindringen.
Große Mengen an Flüssigkeiten, können Ihren CHARGEit Stand Dock beschädigen.

PRODUKTSPEZIFIKATIONEN

- Modell: WAKEit S Multifunctional Clock Radio
- Lautsprecher: 3W
- Bildschirm: 3.3" LCD
- Frequenz: 100Hz-15KHz (-10dB)
- FM-Frequenz: 87.5MHz~108MHz
- Bluetooth Version: 5.0
- Modus: FM/Bluetooth
- Qi Ausgang: 5W, 7.5W, 10W
- Anzahl der Ladespulen: 1
- Reichweite bei Qi Wireless pad: <8mm
- Größe: 150x95x150mm
- Gewicht: 740g

WARNHIWEISE

Bitte lesen Sie folgende Hinweise durch und folgen Sie die Anleitung, um sicherzustellen, dass Sie das kabellose Ladegerät korrekt und sicher benutzen. Produktschäden auf Grund von Falschanwendung werden nicht von der Garantie gedeckt.

Achtung

Um Brand, Schäden und elektrische Schläge zu vermeiden, müssen Sie folgende Richtlinien einhalten:

- Es ist verboten Teile des WAKEit S abzuschrauben oder sonstige Teile zu ersetzen. Kontaktieren Sie ein qualifiziertes Servicecenter, falls Schäden auf dem Gerät oder dem Zubehör vorzufinden sind.
- Setzen Sie WAKEit S nicht dem Regen oder Feuchtigkeit aus.
- Stellen Sie WAKEit S nicht direkt in oder in der Nähe von Flüssigkeiten.
- Wenn WAKEit S nass wird, schalten Sie es sofort aus und kontaktieren Sie unseren Kundendienst.
- Stellen Sie WAKEit S nicht in der Nähe von kräftiger Hitze oder Feuer (z.B. Kerzen, Lagerfeuer oder direktes Sonnenlicht)
- Bei Donnerwetter sollten Sie WAKEit S bitte ausschalten.
- Vermeiden Sie den Gebrauch von WAKEit S in Umgebungen, wo viel Staub ist und Vibrationen vorkommen
- Bitte keine Gewaltanwendung bei der Anwendung
- Wenn WAKEit S bei Empfang kälter als 5°C ist, müssen Sie sie aus der Verpackung nehmen und warten bis sie die Raumtemperatur erreicht hat, bevor Sie WAKEit S anschließen.
- Um eine Überhitzung zu vermeiden, muss WAKEit S rundum Luft haben. Platzieren Sie WAKEit S so, dass es ungefähr 10 Cm Platz rundum hat.
- Benutzen WAKEit S nur auf einem stabilen, flachen und ebenen Untergrund.
- Falls Ihr Handy eine Stahlplatte oder eine magnetische Rückenseite hat, sollten Sie das kabellose Ladegerät nicht nutzen, da dieses zu Schäden führen kann.
- Bevor Sie WAKEit S an die Steckdose anschließen, müssen Sie sicher sein, dass Sie eine korrekte Stromversorgung verwenden. Wenn nicht, sollten Sie WAKEit S nicht anschließen.

BESEITIGUNG DES PRODUKTES

WAKEit ist aus wiederverwendbaren Qualitätsmaterialien hergestellt. Es ist nicht erlaubt diese mit dem Haushaltsmüll zu entsorgen. WAKEit S muss nach den geltenden Richtlinien für Elektromüll entsorgt werden. Eine falsche Entsorgung hat eine negative Auswirkung auf sowohl die Umwelt als auch auf die Gesundheit.

SACK^{it}®